

Pisač TT SYSTEM P400-3050

UPUTE

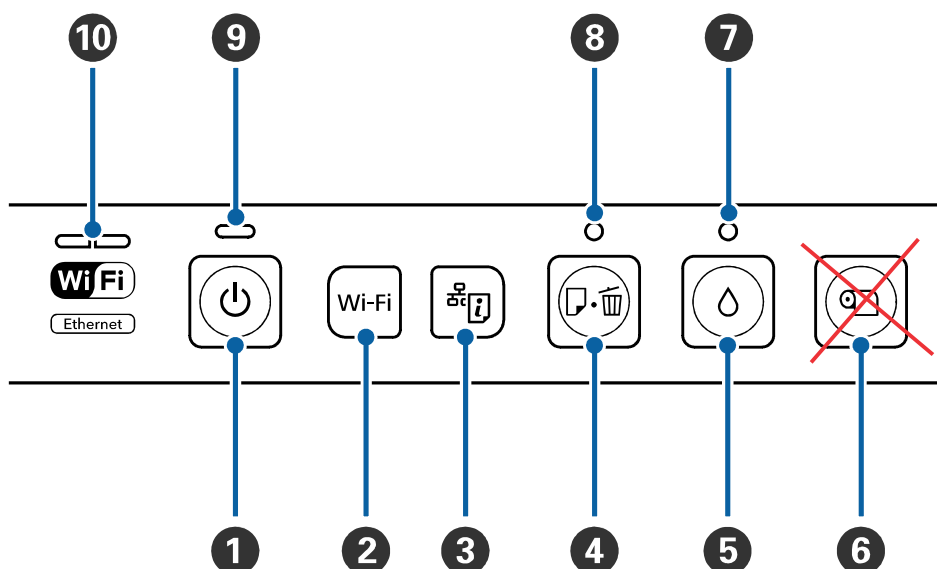

ZNAČENJE TIPKI I SVJETLA NA PISAČU



1. Tipka za uključivanje/isključivanje
2. Wi-Fi podešavanje veze
3. Izpis stanja Wi-Fi ili LAN veze
4. prekidanje ispisa ili započnite ispis ako je stavljeno više kopija.
5. Kratkim pritiskom na tipku (pomicanje glave pri ručnom čišćenju glave...) Ako držite tipku 5 sek. (automatsko čišćenje glave)
6. Ne koristimo gumb
7. Ako narančasta svjetla 7 i 8 trepere, to znači pogrešku ... (pozovite)
8. Ako žaruljica svijetli, još uvijek imate zadatak ispisa na pisaču
9. Plavo svjetlo
ako svijetli (znači da je pisač uključen i spreman)
ako treperi (označava da je pisač zauzet i prima podatke...)
10. Ako je lijevo plavo svjetlo uključeno, pisač je u Wi-Fi vezi
ako svijetli desno plavo svjetlo, pisač je na mrežnoj LAN vezi
ako nije upaljeno svjetlo, nema veze ili je uključen na USB
ako lijevo i desno trepere naizmjenično, traži vezu (LAN ili Wi-Fi)

ZNAČENJE TIPKI NA LCD EKRANU

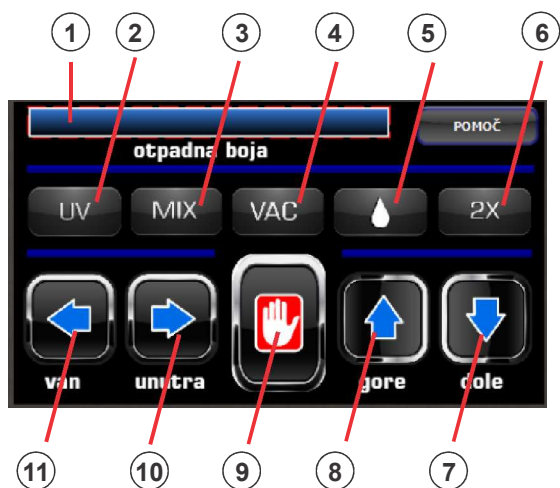

1. otpadne boje
ako svijetli crveno potrebno je isprazniti bocu za otpadnu boju
2. Paljenje UV svjetla
3. miješanje boja
4. Paljenje vakuma na stolu
5. Otpustite ispisnu glavu prilikom ručnog čišćenja
6. ponavljanje štampe
u slučaju da želimo dvaput štampati preko istoga, kada je uključen za drugi ispis automatski povlači stol unutra i ponovi štampu a onda čeka da zamijenimo komad...
7. pomaknete stol prema dolje
8. pomaknete stol prema gore
9. prekid za funkcije (gore, dolje, out, in, mix)
10. pomaknete stol unutra
11. pomaknete stol vani

Uključenje pisača i postupak prije početka rada

1. Uključite zeleni prekidač na lijevoj strani



2. Pritisnemo STOL VAN na ekranu



3. Zatim pritisnite tipku MIX koja automatski miješa boje i omogućuje bijeloj boji da zokruži po sistemu... Ako pisač niste koristili dulje vrijeme, ponovite postupak 2-3 puta nakon kratkih pauza.



4. Nakon miješanja boje, pritisnite (1) na dijelu za ispis na kontrolama i pričekajte plavo svjetlo (9) prestaje treptati. Kada su lampice samo upaljene, kao na slici ispod, pisač je spreman za rad.

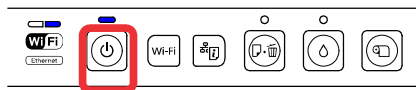

5. Preporučujemo da prije početka rada testirate mlaznice. Barem jedanput sedmično. Prvo podesite visinu na stolu (**na praznom stolu**) da je visina podešena, upozoravaju vas dvije crvene lampice na lijevoj strani pisača. Zatim stavite prozirnu A4 foliju na gornju desnu stranu radnog stola i pritisnite stol unutra i upalite UV svjetlo na displeju i pisač je spreman.

Zatim idite na računalo u RIP-u i pritisnite sljedećim redoslijedom:

- file
- printer spool
- pisač
- podešavanje štampe
- utility
- nozzle check
- print



Ako je potrebno čišćenje, pritisnite čišćenje, inače otkazite.

Također možete uključiti funkciju čišćenja na pisaču držeći pritisnutu tipku kap 5 sekundi.

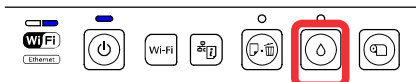

UPOZORENJE!

Funkcija čišćenja se nikada ne smije ponavljati više od tri puta zaredom, inače se može dogoditi da dođe do pregrijavanja glave a time i do oštećenja glave.

U slučaju da ne uspijete s automatskim čišćenjem glave, nazovite nas..

Preporuka:

Preporučujemo da svaki dan prije početka ispisa, ispisujete probni ispis koji ste dobili s pisačem. Ispisujte tako da je bijela boja preko, kako biste vidjeli je li sve u redu ili je potrebna intervencija. Koristite razlučivost od najmanje 1400 x 1400 dpi.



Održavanje za dobro funkcioniranje pisača:

SVAKI DAN: (radite sami)

- Prije početka rada provjerite razinu boja i rashladne tekućine
- Nakon završetka rada, ručno očistite ispisnu glavu (pogledajte video) i stanicu za čišćenje pisača te pokrijte pisač pokrivalom koji ste dobili s pisačem.

1X GODIŠNJE servis bjele boje (izvodimo kod nas) tijekom jamstvenog roka, servis je obavezan. kako bijela boja ima puno pigmenta, potrebno je jednom godišnje očistiti bijele cijevi, zamijeniti dampere, filter bjele boje i nepovratni ventil..

PROMJENA BOJE:

Prilikom mijenjanja boje vrlo je bitno promijeniti je prije nego što je oko 1 cm prije kraja. Najbolje je ne dodavati boju već je uvijek zamijeniti novom.

Postupak zamjene: **POGLEDAJTE VIDEO**

VIDEO I UPUTE možete naći na:

<http://www.cro.uvled-dtgprinter.si/podrska.html>



